

Схема соединения обмоток Y/Yn-O

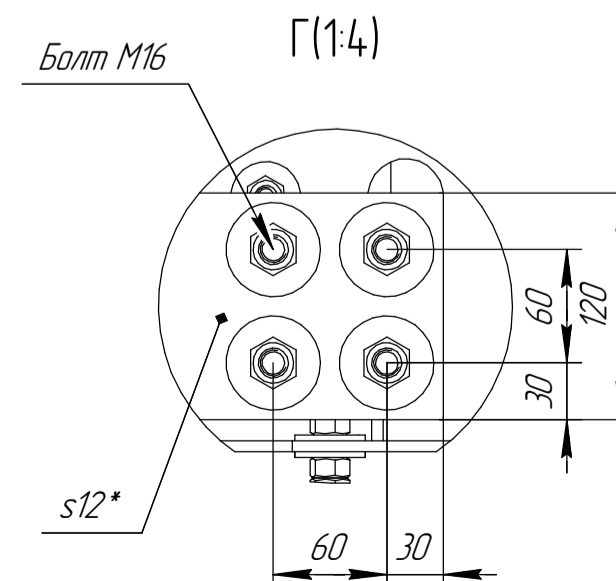
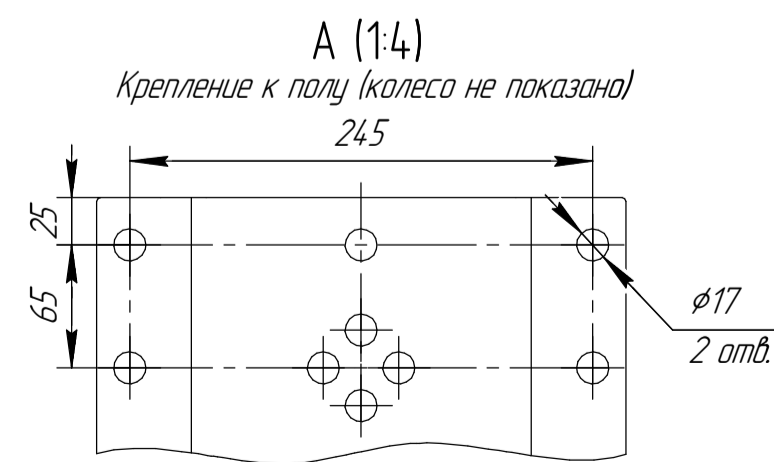
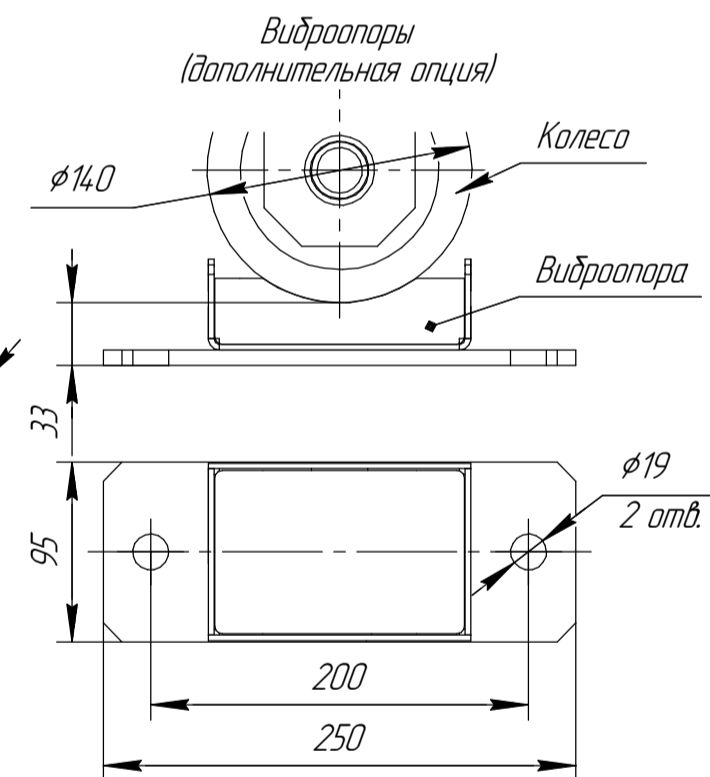
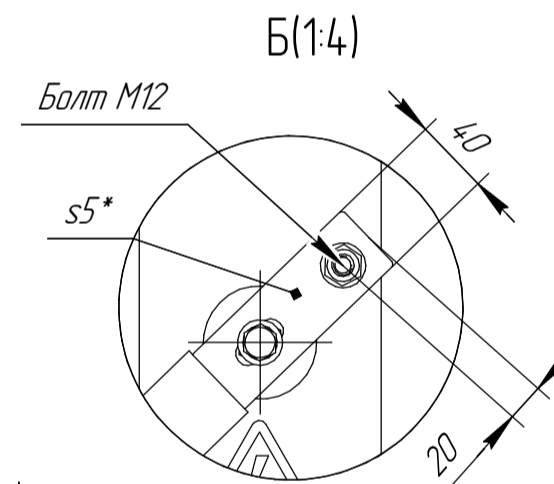
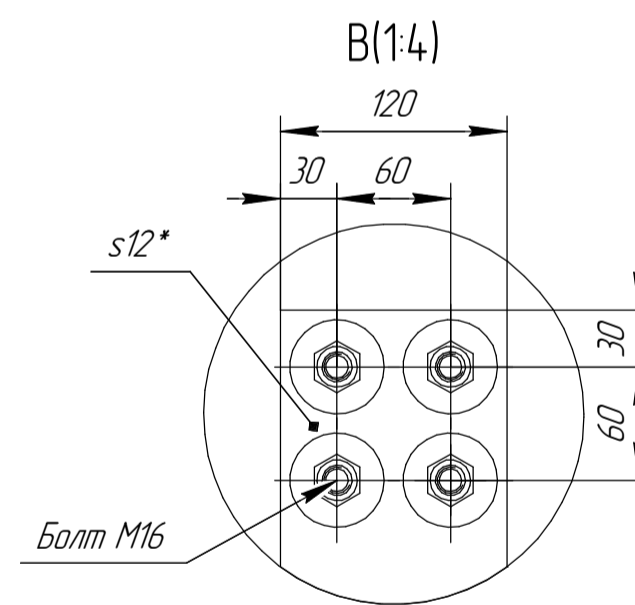
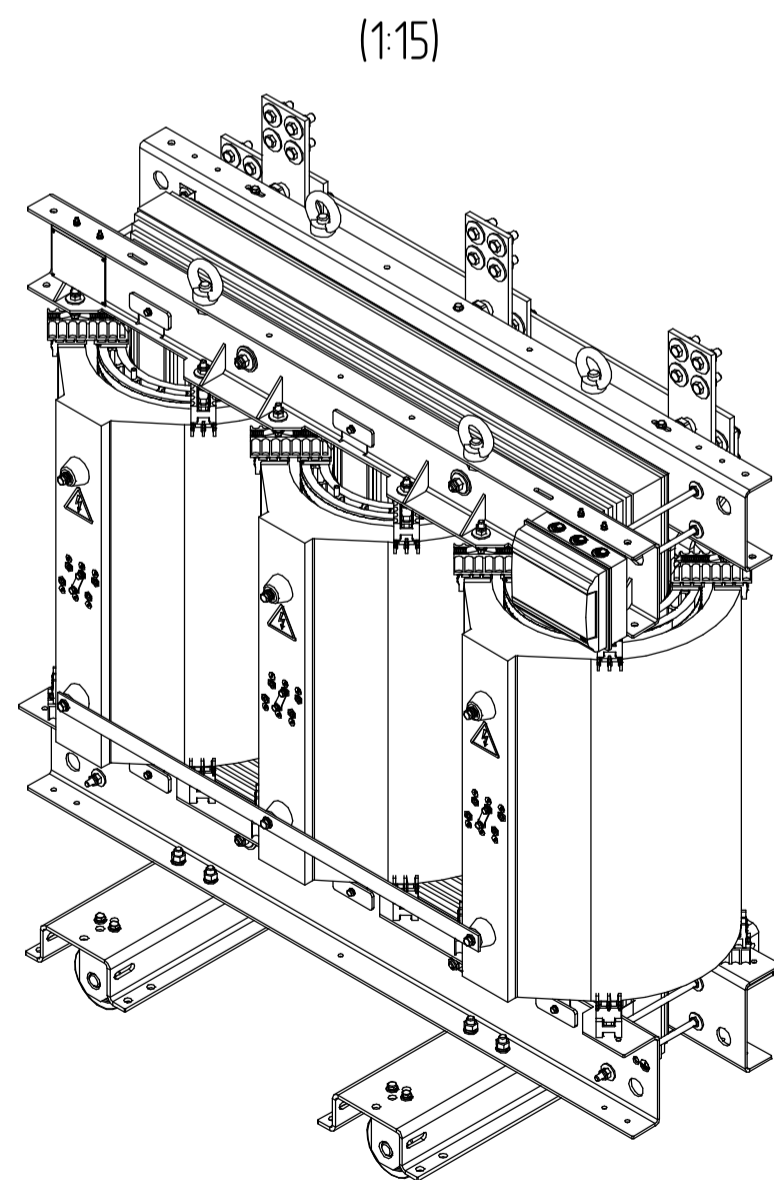

1 Размеры для справок
 2 Габаритно-присоединительные размеры соответствуют трансформаторам с номинальным напряжением 6...10,5/0,4 кВ; Ukз=6%; со схемами соединения Y/Yn, D/Yn; со степенью защиты IP00; материал обмоток - AL.

				АФИП-2.672331.249 ГЧ			
				ТЛС-1600			
				Габаритный чертёж			
Изм.	Лист	№ докум.	Подп.	Дата	Лит.	Масса	Масштаб
		Васильев		26.11.2024		3106	1:15
Проб.	Лабрентьев				Лист	Листов 1	
Г.контр.							
Н.контр.							
Утв.	Майков						

Перв. примен.

Справ. №

Подп. и дата

Инд. № д/дл.

Взам. инв. №

Подп. и дата

Инд. № подл.